

ⓓ

## Montageanleitung

### Oberer Klemmbeschlag PT 20

- Die Abbildung zeigt das Produkt in einer von mehreren lieferbaren optischen Varianten. Für alle Varianten hat diese Montageanleitung Gültigkeit.
- Zwischenlagen entsprechend der Glasstärke auswählen.
- Anzugsmoment 10 Nm/  
Innensechskantschlüssel SW4

**⚠ ACHTUNG!** Glas und Zwischenlagen müssen staub- und fettfrei sein, ggf. mit handelsüblichem Glasreiniger reinigen.

1. Zwischenlagen **2** mit Klebepads **3** am Grundkörper **1** befestigen.
2. Grundkörper **1** mit Schrauben **4** und Glasbohrungsschutz **5** am Glas montieren.
3. Drehpunktabstand wählen und Achseinsatz **6** mit Befestigungsschrauben **7** und **9** und Vierkantmutter **8** am Grundkörper **1** verschrauben.

**⚠ ACHTUNG!** Alle Schrauben auf festen Sitz kontrollieren!

4. Folien der Klebepads **11** entfernen (zusätzliche Demontagesicherung).
5. Abdeckkappen **10** auf Grundkörper klipsen, Einkerbungen der Abdeckkappen hinter den Federblechen des Grundkörpers **1** arretieren (Abb. B).

# Top pivot patch fitting PT 20 Assembly Instruction

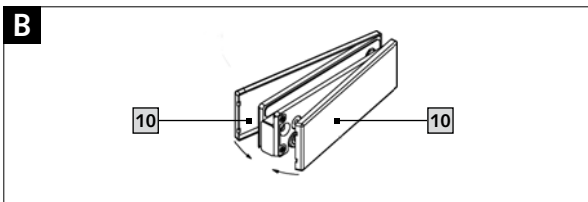
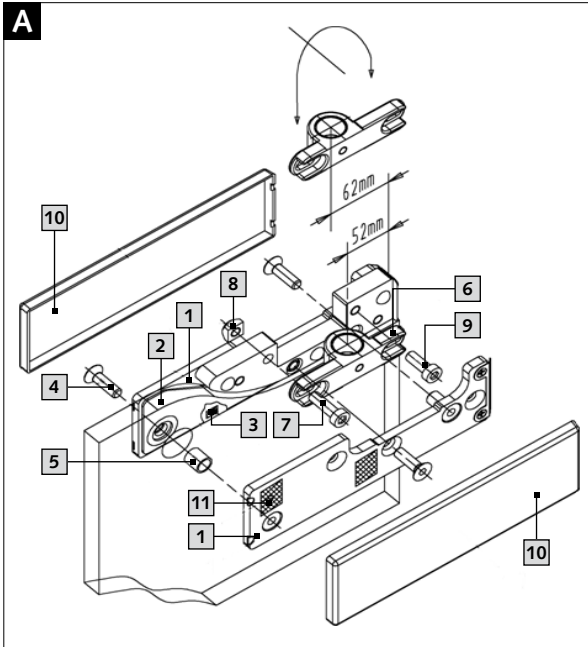

(GB)

## Assembly Instruction Top pivot patch fitting PT 20

- The figure shows the product in one of several available optical versions. This assembly instruction applies for every version.
- Select the appropriate gaskets according to the glass thickness.
- Torque setting 10Nm/  
Allen key SW4

**⚠ ATTENTION!** Glass and gaskets have to be dust- and grease free – if necessary, please clean with standard glass cleaner.

1. Fix gaskets **2** with adhesive pads **3** to base body **1**.
2. Install base body **1** with screws **4** and isolation sleeve **5** onto glass.
3. Select pivot point and screw pivot insert **6** with fixing screws **7** and **9** and square nut **8** to base body **1**.

**⚠ ATTENTION!** All screws must be checked for tightness!

4. Remove the protective film from the adhesive pads **11** (additional removal secure).
5. Clip covers **10** onto base fitting, secure notches of the covers behind the spring sheet of the base body **1** (fig. B).