

# Unterer Klemmbeschlag PT 10

## Montageanleitung

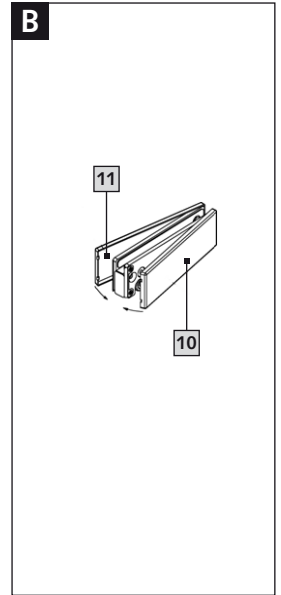
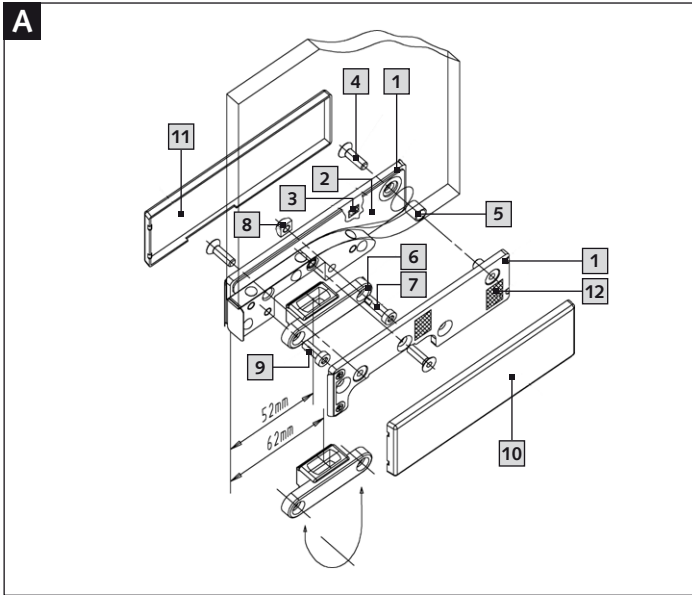

(D)

## Montageanleitung

### Unterer Klemmbeschlag PT 10

- Die Abbildung zeigt das Produkt in einer von mehreren lieferbaren optischen Varianten. Für alle Varianten hat diese Montageanleitung Gültigkeit.
- Zwischenlagen entsprechend der Glasstärke auswählen.
- Anzugsmoment 10Nm/  
Innensechskantschlüssel SW4

**⚠ ACHTUNG!** Glas und Zwischenlagen müssen staub- und fettfrei sein, ggf. mit handelsüblichem Glasreiniger reinigen.

- Zwischenlagen 2 mit Klebepads 3 am Grundkörper 1 befestigen.

**⚠ ACHTUNG!** Bei hohen Türgewichten mit Sekundenkleber sichern!

- Grundkörper 1 mit Schrauben 4 und Glasbohrungsschutz 5 am Glas montieren.
- Drehpunkt Abstand wählen und Achseinsatz 6 mit Befestigungsschrauben 7 und Vierkantsmutter 8 am Grundkörper 1 verschrauben.

**⚠ ACHTUNG!** Alle Schrauben auf festen Sitz kontrollieren!

- Folien der Klebepads 12 entfernen (zusätzliche Demontagesicherung).
- Abdeckkappen 10 und 11 auf Grundkörper klipsen, Einkerbungen der Abdeckkappen hinter den Federblechen des Grundkörpers 1 arretieren (Abb. B).

# Bottom pivot patch fitting PT 10 Assembly Instruction

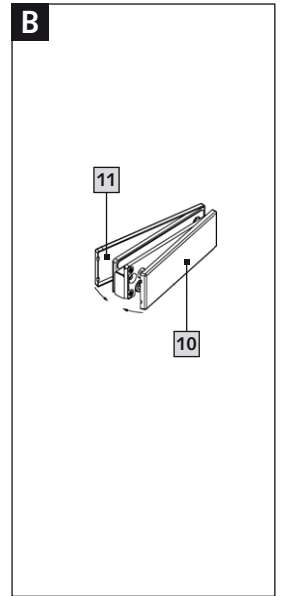
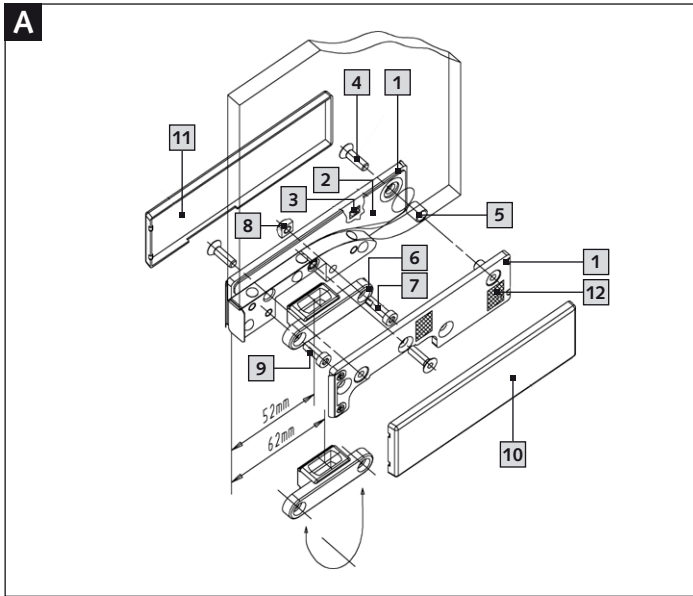

GB

## Assembly Instruction

### Bottom pivot patch fitting PT 10

- The figure shows the product in one of several available optical versions. This assembly instruction applies for every version.
- Select the appropriate gaskets according to the glass thickness.
- Torque setting 10Nm/  
Allen key SW4

**⚠ ATTENTION!** Glass and gaskets have to be dust- and grease free – if necessary, please clean with standard glass cleaner.

1. Fix gaskets **2** with adhesive pads **3** to base body **1**.

**⚠ ATTENTION!** At high door weights secure with super glue!

2. Install base body **1** with screws **4** and isolation sleeve **5** onto glass.
3. Select pivot point and screw pivot insert **6** with fixing screws **7** and **9** and square nut **8** to base body **1**.

**⚠ ATTENTION!** All screws must be checked for tightness!

4. Remove the protective film from the adhesive pads **12** (additional removal secure).
5. Clip covers **10** and **11** onto base fitting, secure notches of the covers behind the spring sheet of the basebody **1** (fig. B).