

Einbauzeichnung Zweitschere (DIN rechts gezeichnet)

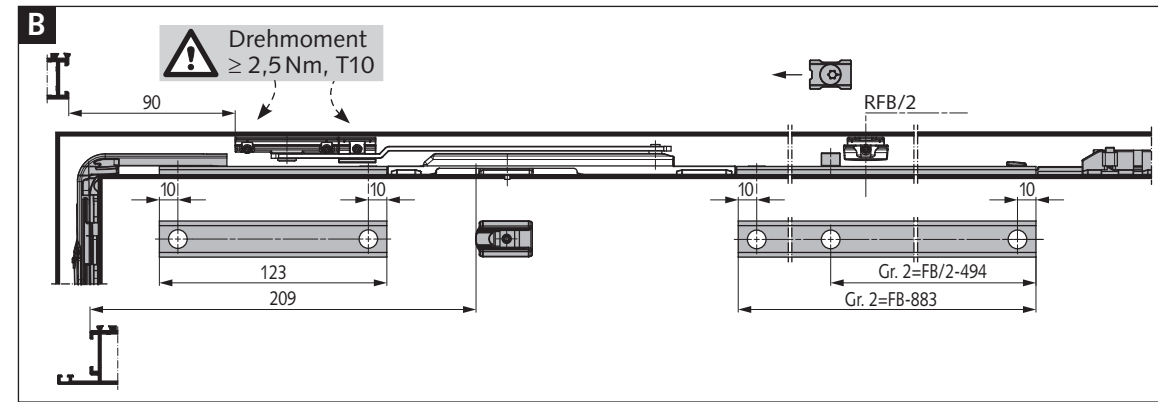

Montagefolge der Treibstangen

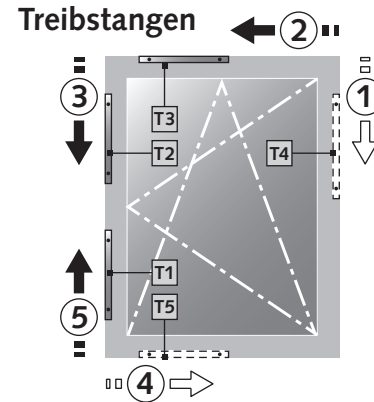

Einbauzeichnung (DIN rechts gezeichnet in Kippstellung)

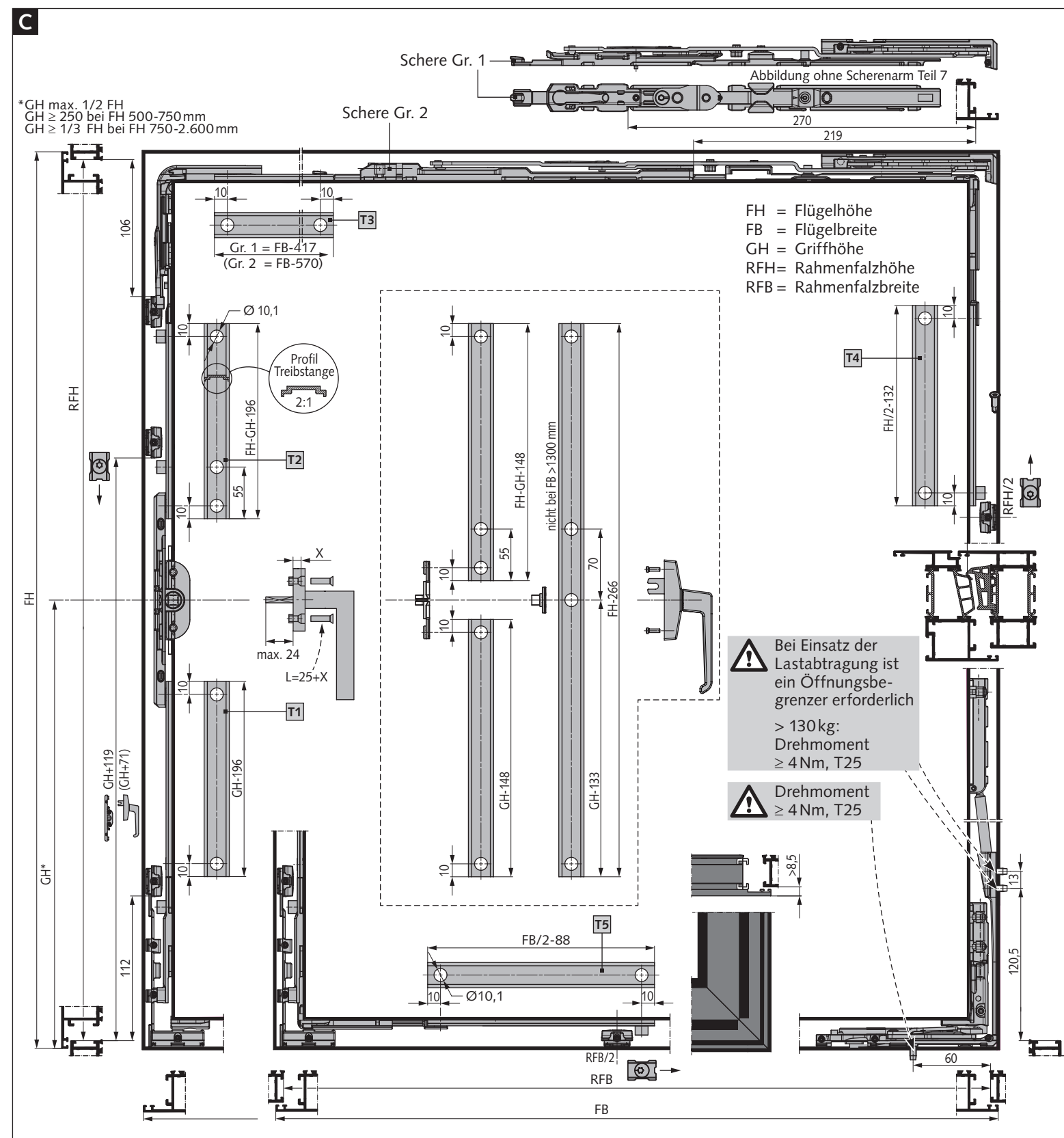

Montageanleitung Style 180°: Kipp-Dreh-Beschlag

Allgemeine Hinweise
Diese Montageanleitung ist Bestandteil des Produkts. Sie enthält wichtige Angaben zu Sicherheit, Montage und Gebrauch. Diese Anleitung richtet sich an Fachpersonal. Benutzen Sie das Produkt nur wie beschrieben und für die angegebenen Einsatzbereiche. Diese Anleitung ist nach Montage und Funktionsprüfung dem Benutzer bzw. Betreiber zu übergeben. Sie ist zum Nachschlagen aufzubewahren.

- Teilebeschreibung**
Lieferumfang Grundbeschlag (Abb. A)
- 1 Aushebesperre Kipp-Dreh
 - 2 Kipplager
 - 3 Auflauf Flügel
 - 4 Kippriegel Kipp-Dreh
 - 5 Schließwinkel
 - 6 Eckumlenkung mit/ohne Fehlbedienungsperre
 - 7 Scherenarm, Kipp-Dreh-Schere Gr. 1, Rahmennut 10-12 oder >12-14 mm
 - 8 Scherenführung, Kipp-Dreh-Schere Gr. 1
 - 9 Scherenarm, Kipp-Dreh-Schere Gr. 2, Rahmennut 10-12 oder >12-14 mm
 - 10 Scherenführung, Kipp-Dreh-Schere Gr. 2
 - 11 Eckband
 - 12 Ecklager, Rahmennut 10-12 oder >12-14 mm
 - 13 Sonder-Selbstbauschraube

- Zubehör (Abb. A)**
- 14 Lastabtragung >130 kg, komplett
 - 14.1 Rahmenbock inkl. Schrauben
 - 14.2 Stützstab

- Zweitschere Kipp-Dreh:**
- 21.1 Scherenanschlag
 - 21.2 Scherenführung
 - 21.3 Scherenarm
 - 21.4 Scherenhalter

- Mittenverriegelung waagrecht oder senkrecht:**
- 22.1 Eckumlenkung Mittenverriegelung
 - 22.2 Schließzapfen, 2x
 - 22.3 Schließwinkel, 2x

- Getriebe:**
- 23 Einsteckgetriebe mit oder ohne Fehlbedienungsperre
 - 24.1 Drehgetriebe Kipp-Dreh, abschließbar
 - 24.2 Getriebemitnehmer, einteilig, inkl. Schrauben
 - 24.3 Getriebemitnehmer, teilbar, inkl. Schrauben

- Fremdteile (Abb. B und C)**
- T1-T5 Treibstangen

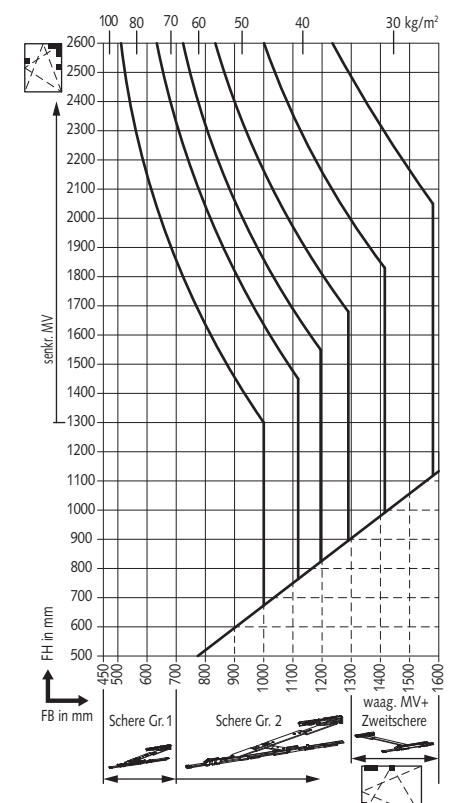

Anwendungsdiagramm bis 130 kg

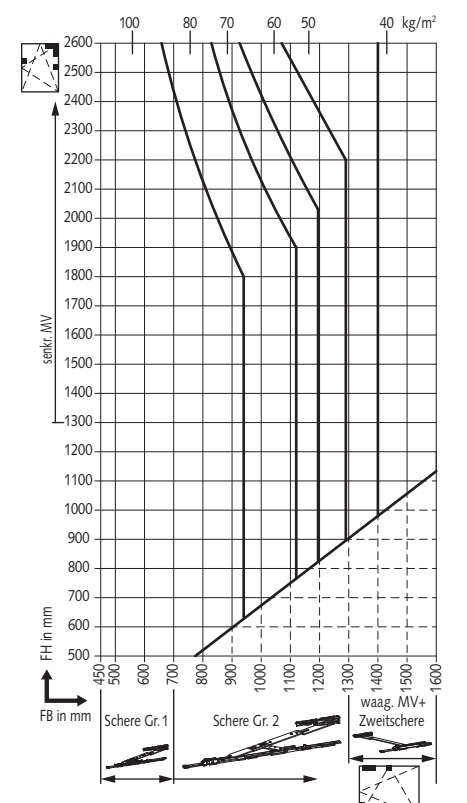

Anwendungsdiagramm bis 170 kg >130 kg

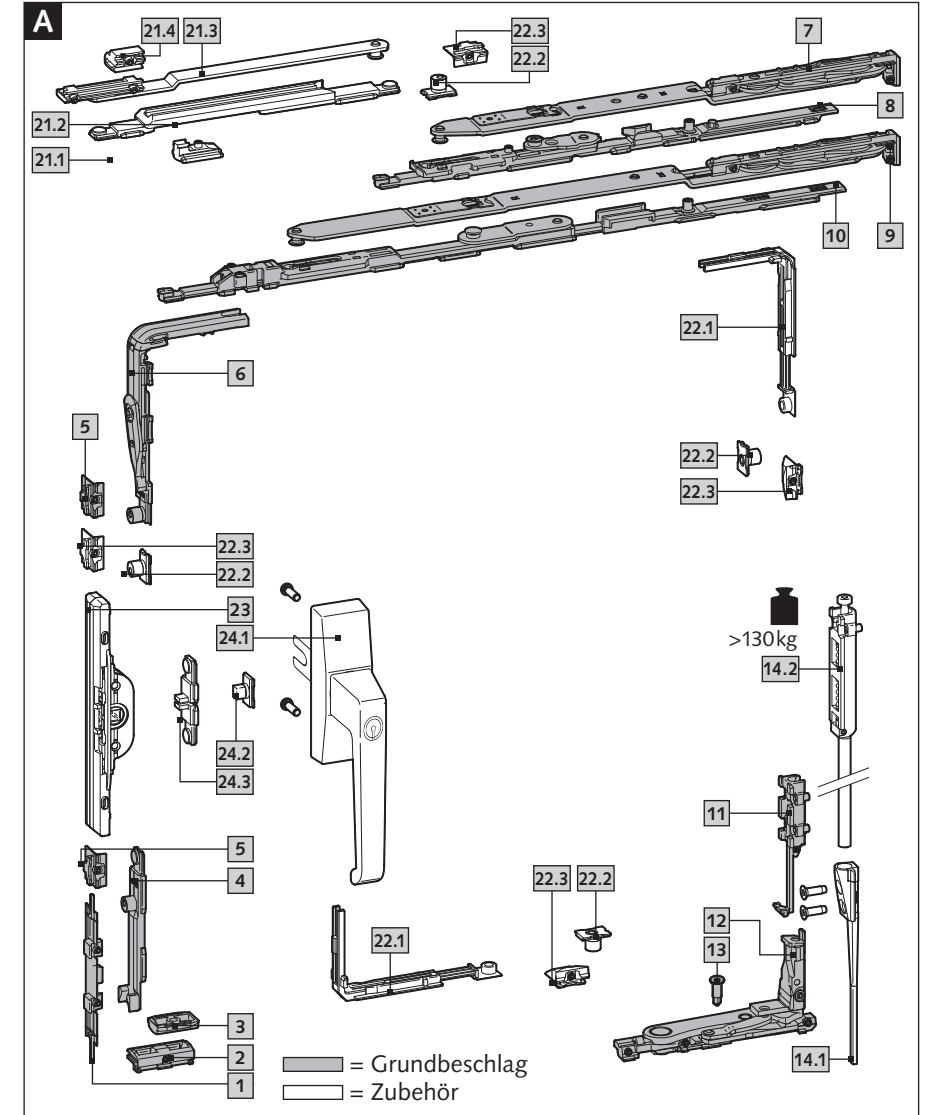

Montagehinweise Rahmen

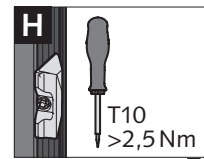
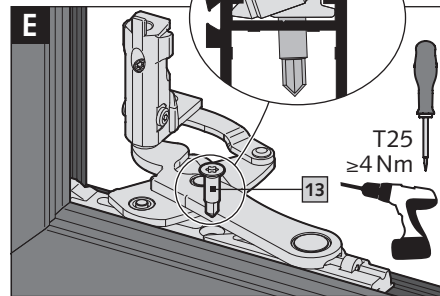
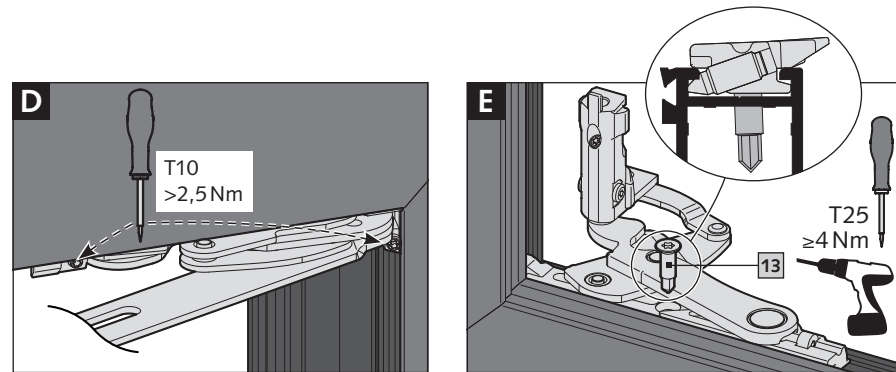

Alle Schrauben mit T10: Anzugsmoment >2,5 Nm

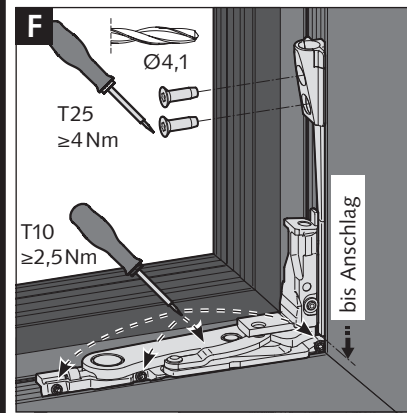
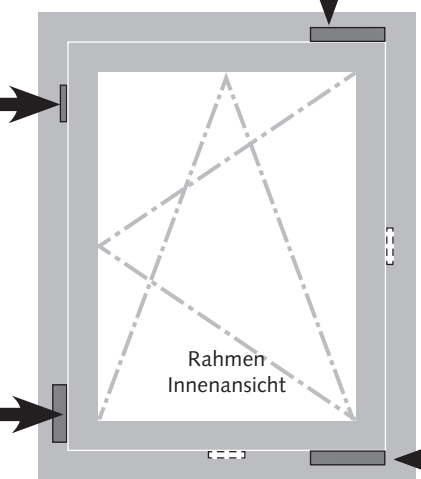

14 > 130 kg

Montagehinweise Flügel

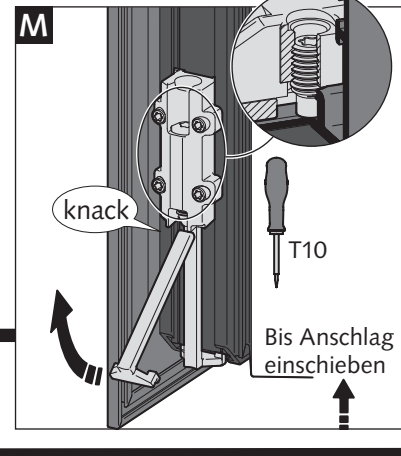
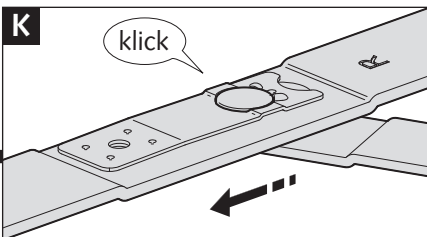
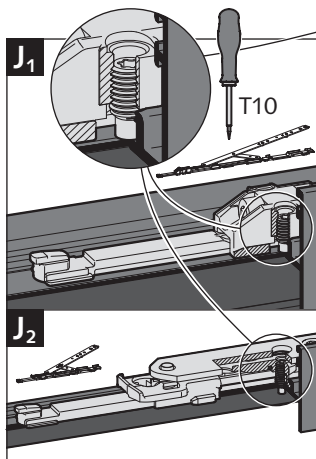
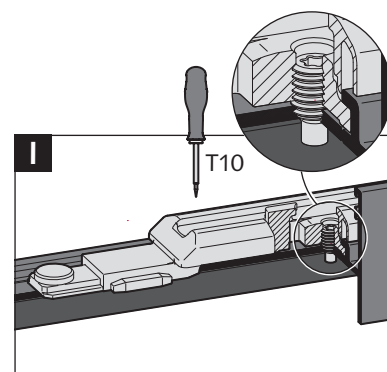

— = Grundbeschlag
- - - = Zubehör

Wichtige Hinweise

- Bei Flügelgewichten >130kg ist die Lastabtragung 14 einzusetzen.
- Bei Verwendung der Lastabtragung >130kg ist ein Anschlag- oder Öffnungsbegrenzer Style 180° zwingend erforderlich. (ohne Abb.)
- Beim Einhängen des Flügels muss der Einhängebolzen in der Schere hörbar einrasten (Abb. K).
- Der Einbau einer Fehlbedienungssperre ist nach VOB-DIN18360 vorgeschrieben.
- Ab 1.300mm Fensterbreite oder -höhe empfehlen wir den Einsatz von Zusatzverriegelungen.
- Bei der Montage der Beschlagteile sind die angegebenen Drehmomente einzuhalten (siehe Abbildungen).
- Es dürfen nur original WSS-Teile kombiniert werden.

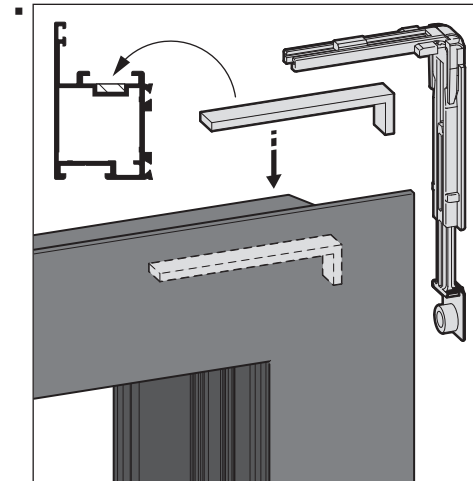

Bei Einsatz der Eckumlenkung Mittenverriegelung 22.1 in Verbindung mit einer vertieften Flügelnut, ist bauseits ein Futterstück vorzusehen.

- Der Einsatz von Öffnungsbegrenzern wird empfohlen, wenn Fensterflügel unkontrolliert (z. B. durch Wind) so gegen Fensterlaibungen oder Aluminium-Stützprofile schlagen können, dass die Beschläge bzw. Profile beschädigt oder zerstört werden können.

Einhängen des Flügels

- Verschluss in Fehlbedienung (Kippstellung) bringen.
- Unteres Ecklager:
Flügel aufsetzen und Eckband mit Ecklager verschrauben (Abb. Q).
- Scherenarm an der Scherenführung einhängen (Abb. R).
- Scherenlasche im Scherenarm arretieren (Abb. S).

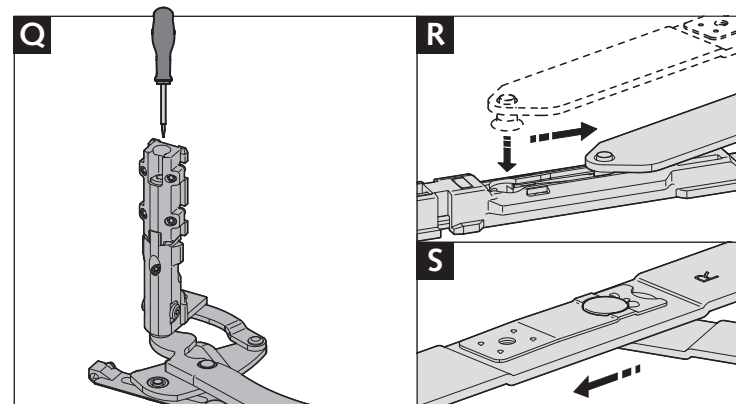

Einstellung

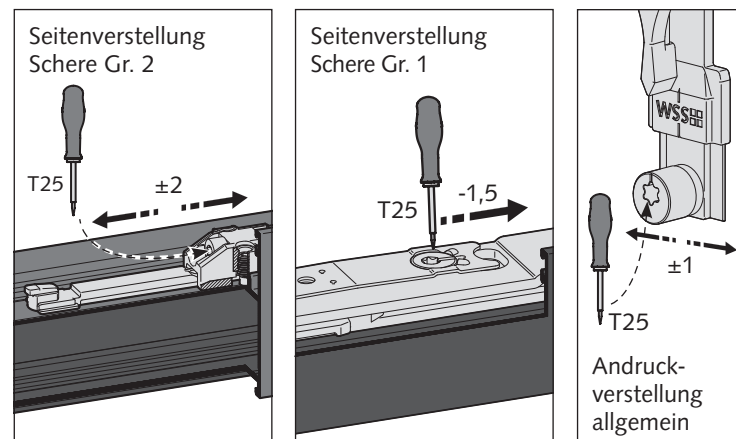

Werkzeugauswahl

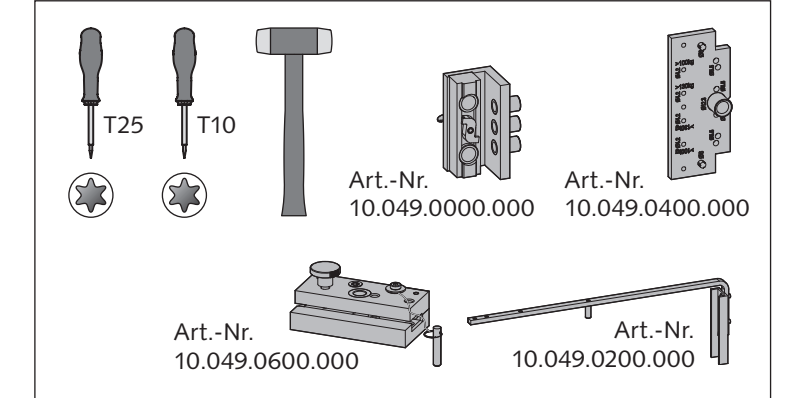

Profilbearbeitung

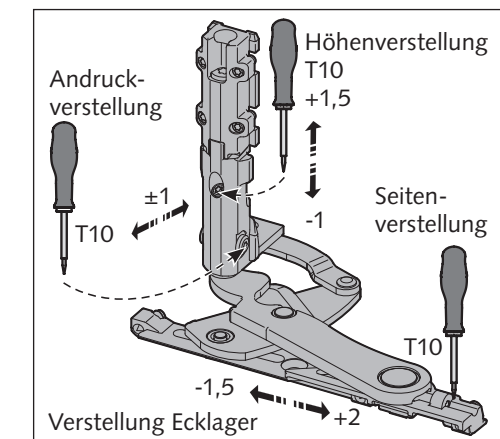
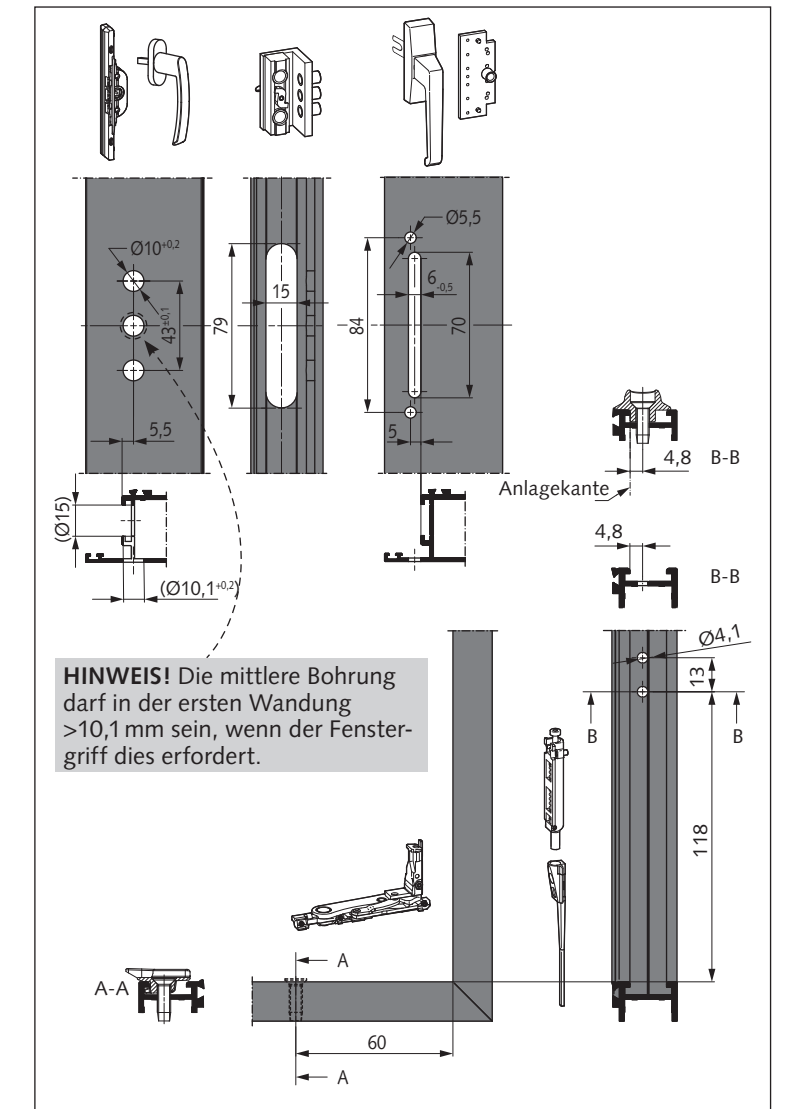

WSS
Wilh. Schlehtendahl & Söhne GmbH & Co. KG
Hauptstraße 18–32
42579 Heiligenhaus
Deutschland
Tel.: +49 (0) 20 56/17-0
Fax: +49 (0) 20 56/51 42
wss@wss.de
www.wss.de