

# Beschlagtechnik für Fenster

Dreh-Kipp-Beschlag Style 180°

Dreh-Kipp-Beschlag Standard

Dreh-Kipp-Beschlag Heavy Duty

Dual-Dreh-Kipp-Beschlag

Öffnungsbegrenzer



## Maximale Öffnungsweiten und Tragkräfte

Die drei neuen WSS-Dreh-Kipp-Beschlagsysteme zeichnen sich durch vielfältige Anwendungen, modularen Aufbau und hohe Innovation aus. Mit dem Style 180° gibt es endlich einen Dreh-Kipp-Beschlag mit verdeckter Bandseite und 180° Öffnungsweite. Kein Flügel steht mehr im Raum. Der neue, verdeckte Grundbeschlag ist geeignet für Flügelgewichte bis 130kg und für den Anwendungsbereich bis 170kg problemlos aufrüstbar. Ergänzt wird der Produktbereich um den neuen WSS-Dreh-Kipp-Beschlag Heavy Duty für Flügelgewichte bis zu 200kg. Eine einfache Nachrüstung in höhere Widerstandsklassen bis RC3 (WK3) ist problemlos möglich.

Mit dem neuen Beschlagkonzept Dual-Dreh-Kipp-Beschlag für Aluminiumfenster setzt WSS erneut Maßstäbe. Die doppelte Kippfunktion in Verbindung mit einem Stulpflügelbeschlag gewährt den Lüftungskomfort zweier gekippter Flügel bei minimaler Raumeinschränkung mit den Eigenschaften eines Stulpflügelbeschlages, also kompletter Fensteröffnung ohne störenden Mittelpfosten. Das neue Öffnungskonzept ergänzt die Fenster-Beschlagserien Standard, Style 180° und Heavy Duty.

Die neuen Öffnungsbegrenzer sind die Ergänzung zum WSS-Fenster-Beschlagprogramm. Die voreingestellte Bremskraft bei der kraftabsorbierenden Variante verhindert ein unkontrolliertes Zuschlagen des Fensterflügels. Der abschließbare Öffnungsbegrenzer kann die Lüftungs- und die Putzstellung des Flügels absichern. Die Verriegelung zur Lüftungsstellung rastet hierbei automatisch ein und stellt sicher, dass der Flügel nur bis zur Lüftungsposition geöffnet werden kann.

## Inhalt

Dreh-Kipp-Beschlag Style 180° .....	Seite 3
Dreh-Kipp-Beschlag Standard .....	Seite 6
Dreh-Kipp-Beschlag Heavy Duty .....	Seite 8
Dual-Dreh-Kipp-Beschlag .....	Seite 10
Kraftabsorbierender Öffnungsbegrenzer .....	Seite 12
Stufenlos einstellbarer Öffnungsbegrenzer .....	Seite 13
Abschließbarer Öffnungsbegrenzer .....	Seite 14

# verdeckt und völlig offen



## Dreh-Kipp-Beschlag Style 180°



### Ästhetik und Funktionalität

Die verdeckt liegende Bandseite ohne Zugeständnisse an Komfort und Funktionalität ist die Forderung an das moderne Fensterdesign. Doch die bisher am Markt verfügbaren Öffnungssysteme erreichen lediglich 90–100° Öffnungsweite. Die Folge: Der Flügel „steht im Weg“, nur durch Öffnungsbegrenzer kann die Beschädigung durch Überdrücken verhindert werden. Diese Herausforderung haben wir angenommen.

Als erstem Hersteller ist es uns gelungen, die Ästhetik der verdeckten Bandseite mit der Funktionalität der kompletten Öffnung von 180° zu verbinden!

#### Die Vorteile des Style 180° liegen auf der Hand:

- kein Flügel der „im Raum steht“ und schmale Durchgänge oder Korridore versperrt
- Barrierefreiheit
- komplette Raumnutzung
- vollständige Lüftungswirkung
- keine Beschädigung durch Überdrücken
- Fluchtfenster gewähren den kompletten Durchstieg



## 180°-Öffnungswinkel: Style 180°



Der neue, verdeckte Grundbeschlag ist geeignet für Flügelgewichte bis 130 kg und mit einem Erweiterungsset für den Anwendungsbereich bis 170 kg problemlos aufrüstbar.

### Besonderheiten:

- Grundbeschlag in links oder rechts
- bequeme und einfache Flügelmontage (Einhängung)
- einfache Aufrüstung von 130 kg auf 170 kg
- attraktive Optik
- Beschlagkonzept ist modular nach dem Baukastenprinzip aufgebaut
- zwei Scherengrößen für Flügelformate von FB=500 mm bis FB=1700 mm
- einfache und problemlose Nach- bzw. Aufrüstung in höhere Widerstandsklassen bis RC3 (WK3)
- Einfache Montage des Eck-/Scherenlagers durch vormontierte Klemmplatten
- keine zusätzliche Profilbearbeitung notwendig
- passend für alle gängigen Alu-Euronut-Profile, 10–14 mm
- Überschalghöhe mindestens 8,5 mm

### Technische Daten:

Flügelgewicht: ..... 170 kg (mit „Erweiterungsset >130 kg“)  
Flügelbreite Schere 1: ..... 450–700 mm  
Flügelbreite Schere 2: ..... 700–1.300 mm (mit Zweitschere bis 1.600 mm)  
Verstellmöglichkeiten: .... Seitenverstellung  $\pm$  2 mm an Ecklager und Schere  
Höhenverstellung: ..... +1,5 mm/-1 mm  
Andruckverstellung: .....  $\pm$  1 mm an Ecklager und Schere

## Komfortabel öffnen, präzise verstellen: Style 180°

Die optimal ausgelegte Drehkurve führt den Flügel über den gesamten Öffnungsvorgang mit geringem Abstand am Blendrahmen vorbei und erfüllt somit die Kriterien eines Klemmschutzes.

Das einzigartige Mehrgelenkband für 180°-Öffnungsweite bietet zusätzlich eine 3D-Verstellung durch Seiten-, Höhen- und Andruckverstellung.

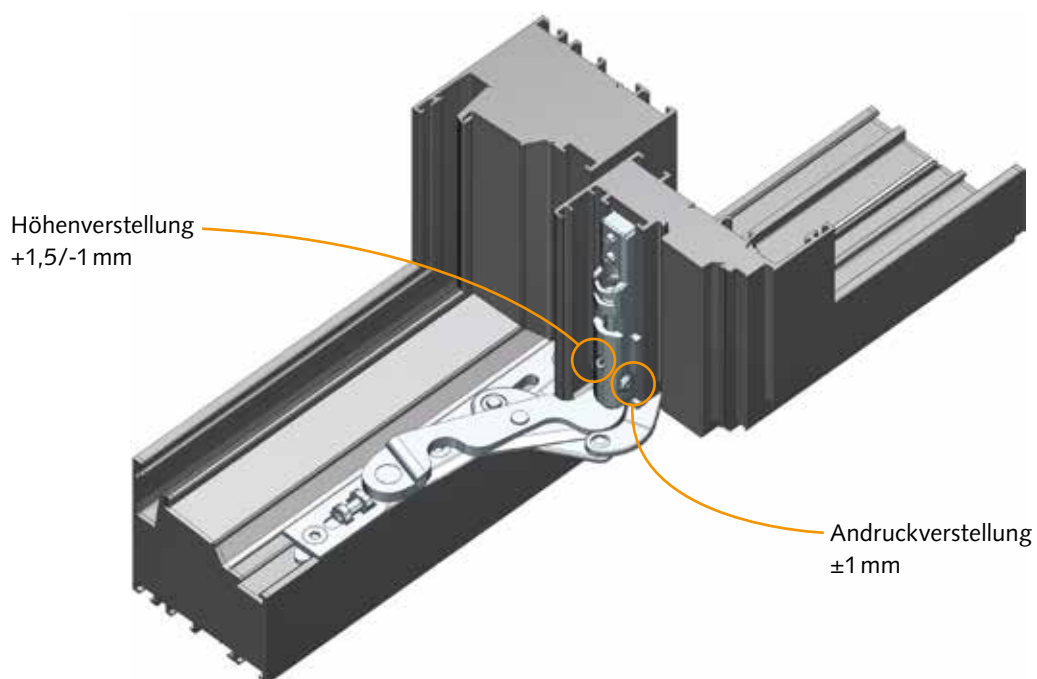
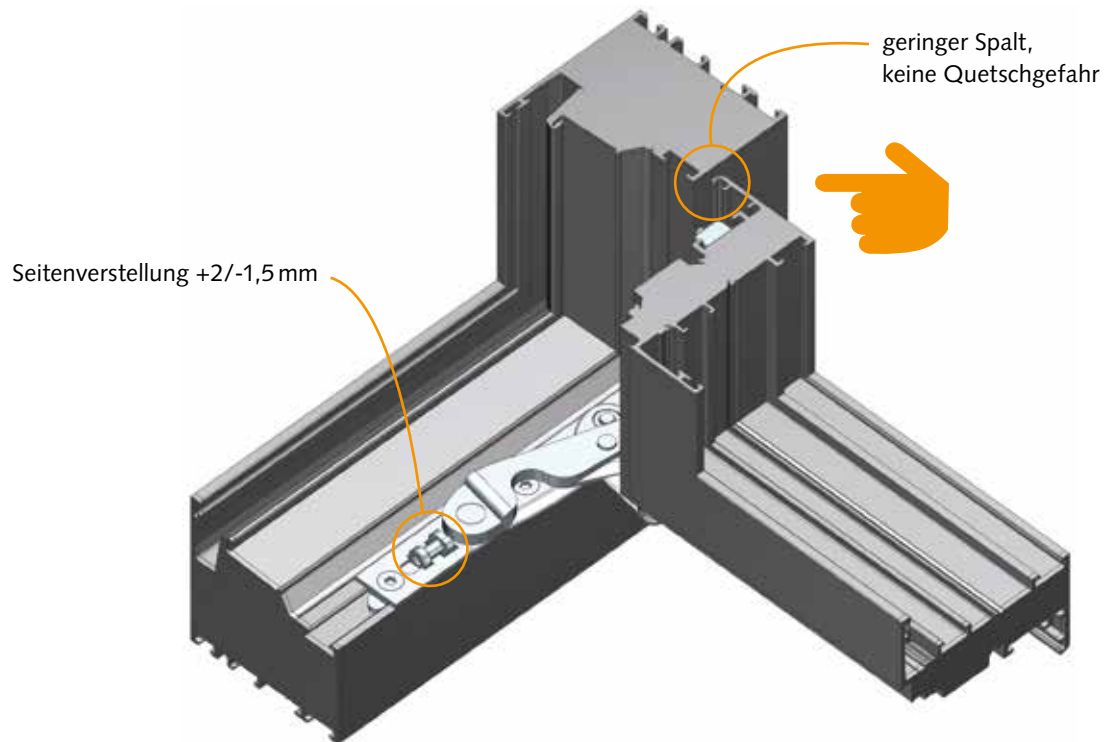

# Innovation und Design



## Dreh-Kipp-Beschlag Standard



### Designorientierte Funktionalität

ist die Basis des neuen WSS-Beschlagsystems für Aluminiumfenster. Form-schlüssige Kupplungen der Treibstange, von unten einsetzbare Exzenterzapfen und die flügelbündig abschließenden Bandteile unterstreichen das ästhetische Design des neuen WSS-Beschlagsystems.

Ergänzt wird die neue Konzeption durch viele technische Innovationen. Der modulare Aufbau nach dem Baukastensystem bietet deutliche Einsparungen bei Lagerhaltung, Disposition und Administration. Die Reduzierung der Komponenten und die Möglichkeit vormontierter Bauteile reduzieren die Fertigungszeiten weiterhin um bis zu 20%. Durch die optimierte Schraubposition und vormontierten Klemmleisten ergibt sich eine ergonomische und einfache Montage.

Das System deckt mit zwei Scherengrößen Flügelformate bis zu 1.700mm Breite und einem Gewicht von 100kg ab. Mit einem Erweiterungsset ist das System bis zu einem Flügelgewicht von 150kg aufrüstbar. Einfaches Verstellen des Anpressdrucks um  $\pm 1$  mm sorgt selbst nach langjährigem Einsatz für eine optimale Dichtigkeit.

Eine hohe Lüftungseffizienz in der Kippstellung wird durch die große Öffnungsweite von 160mm garantiert; zusätzlich wurde eine Kipparretierung integriert, die das Zuschlagen des Flügels verhindert. In der Summe zeigt sich unser klares Bekenntnis zu Funktionalität, Design und Ergonomie in unserem Sinne und zu Ihrem Nutzen.

#### Ihre Vorteile:

- einfache und problemlose Nach- bzw. Aufrüstung in höhere Widerstandsklassen bis RC3 (WK3)
- attraktive Optik durch flügelbündig abschließende Lager
- Scheren aus korrosionsbeständigen Materialien
- Bänder rechts und links verwendbar
- Montage der Eckumlenkung über Sicherungsgabel
- Eckumlenkung mit integrierter Schaltsperre
- Kipparretierung (Zuschlagsicherung)





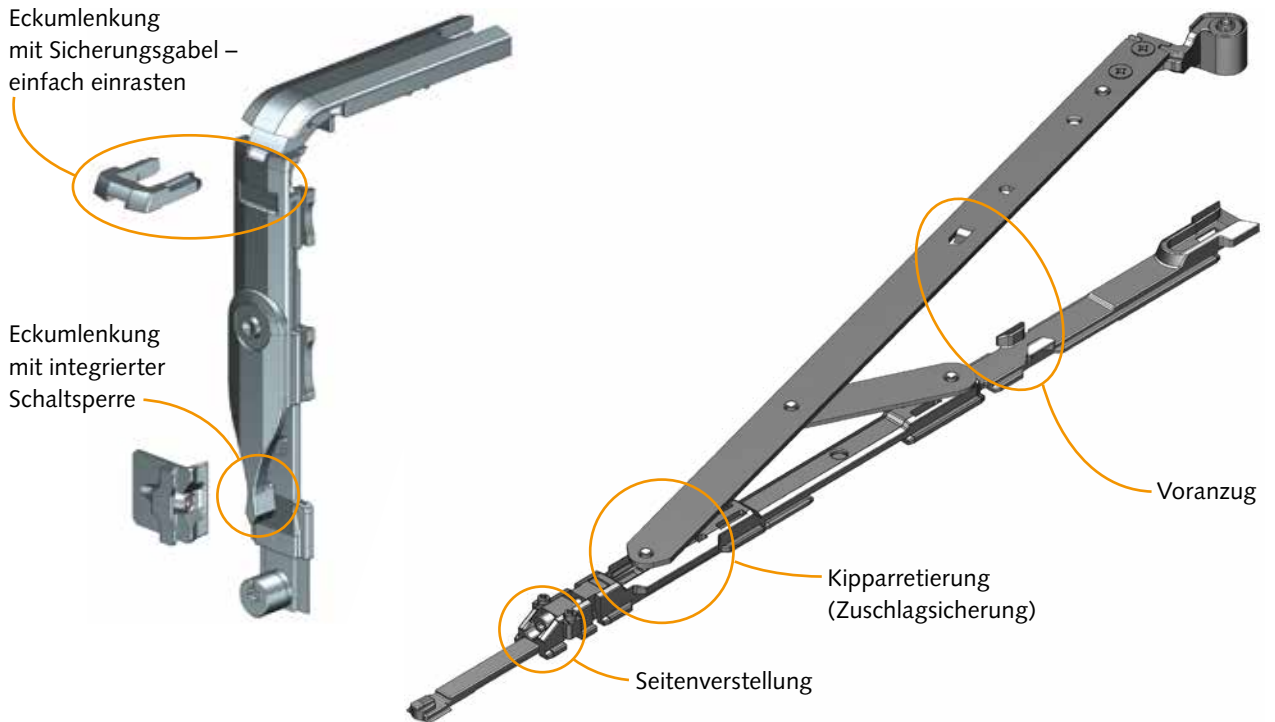

Die neue Eckumlenkung präsentiert sich konsequent innovativ. Eine integrierte Schaltsperre, die rechts und links verwendbar ist, über das Schließstück ausgelöst wird und eine Andruckregulierung  $\pm 1$  mm unterstreichen die kompakte Funktionalität.

Montagezeiten werden durch die schraublose Fixierung der Eckumlenkung deutlich reduziert. Hierzu wird einfach die Sicherungsgabel eingesteckt. Durch die Verbindung von der Koppelstelle mit dem Exzenter erhält die Konstruktion einen aushebelsicheren Verschlusspunkt.

Die neuen Schließzapfen werden von unten in die Treibstange eingefügt; hierfür reicht eine einfache Bohrung in der Treibstange. Die als Exzenter ausgebildeten Zapfen ermöglichen eine unkomplizierte Anpressdruckverstellung von  $\pm 1$  mm.

**Besonderheiten:**

- integrierter Voranzug (ca. 10 mm)
- Aufsatz- und Einlassgetriebe 38 mm Hub
- Eckband rechts/links verwendbar
- Ecklager seitlich um  $\pm 1$  mm verstellbar
- Eckband in der Höhe um +1,5 mm und -1 mm verstellbar

**Technische Daten:**

Flügelgewicht max.: ..... 100 kg, 150 kg mit Erweiterungsset  
 Flügelbreite Schere 1: ..... 370–700 mm  
 Flügelbreite Schere 2: ..... 700–1.300 mm  
 (mit Zweitschere bis 1.600 mm)  
 Koppelstelle: ..... 10 mm Ø  
 Kippweite: ..... 160 mm  
 Anpressdruckverstellung: .....  $\pm 1$  mm  
 Seitenverstellung: .....  $\pm 2$  mm  
 Höhenverstellung: ..... +1,5 mm/-1 mm

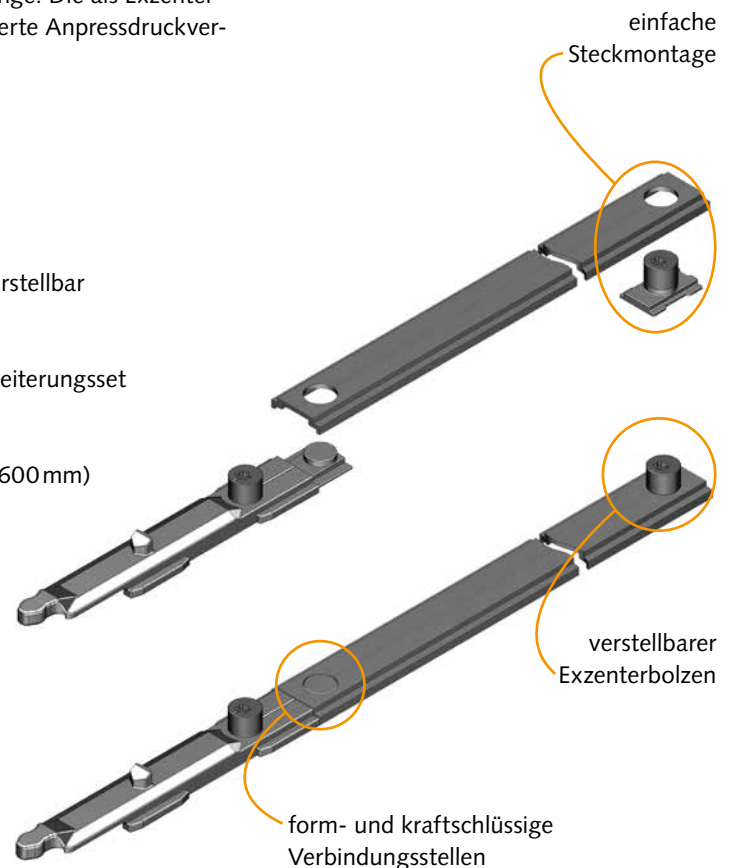

# gut gebaut



## Dreh-Kipp-Beschlag Heavy Duty



### Kraftvolle Eleganz

Zur Komplettierung der neuen WSS-Fenster-Systeme wurde der Beschlag Heavy Duty entwickelt. Erhöhte Anforderungen an Sicherheit oder Wärmedämmung bei Beibehaltung der gewohnten Flügelgrößen machen diese Ergänzung erforderlich.

Der neue Beschlag ist für den Einsatz schwerer und robuster Flügelselemente bis zu 200 kg und Flügelbreiten von 700 bis 1.700 mm ausgelegt. Je nach Fenstergröße können 3-fach-Verglasungen oder Spezialgläser, z. B. beschusssicher, eingesetzt werden.

Wie auch bei der Standard-Serie wird dieses Beschlagsystem in modularem Aufbau angeboten. Durch ein Erweiterungsset ist eine einfache Nachrüstung in höhere Widerstandsklassen bis RC3 (WK3) problemlos möglich.

#### Besonderheiten:

- unsichtbare Bandverschraubung
- Bandbefestigung in mind. 6 mm Materialstärke
- Beschlagausführung links oder rechts
- Bandseite schraubbar
- Beschlagteile von unten koppelbar
- eine Schere für 700 bis 1.700 mm Flügelbreite (Zweitschere ab 1.100 mm)
- Schere aus korrosionsbeständigen Materialien
- Schaltsperre wahlweise an Eckumlenkung oder Getriebe

Futterstück

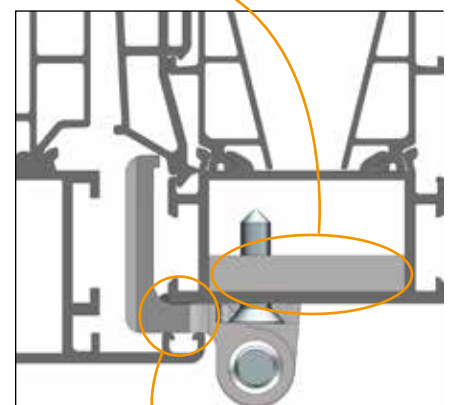

Banddurchgang 5 mm



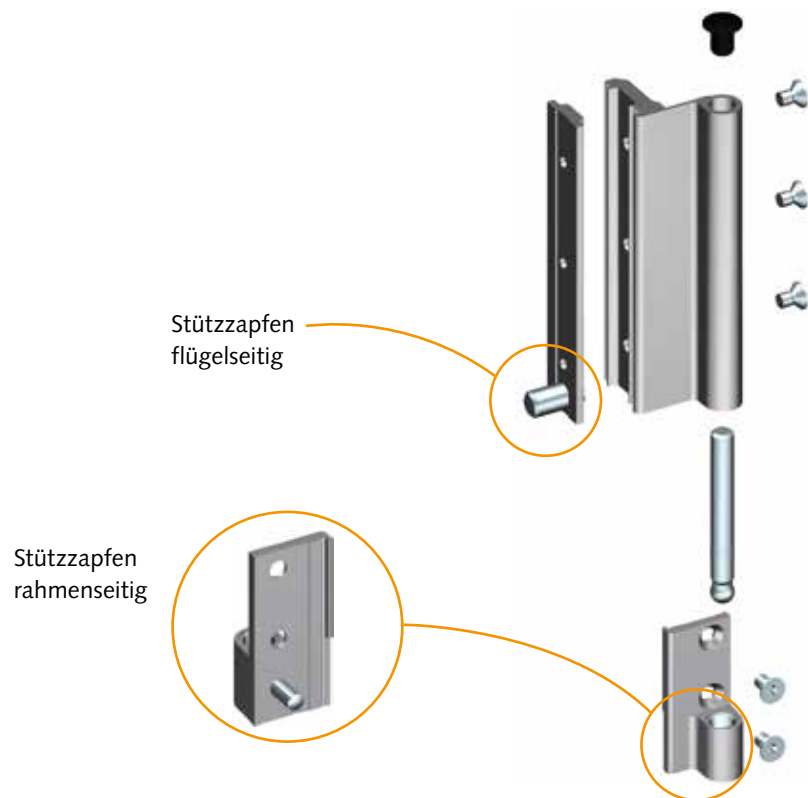
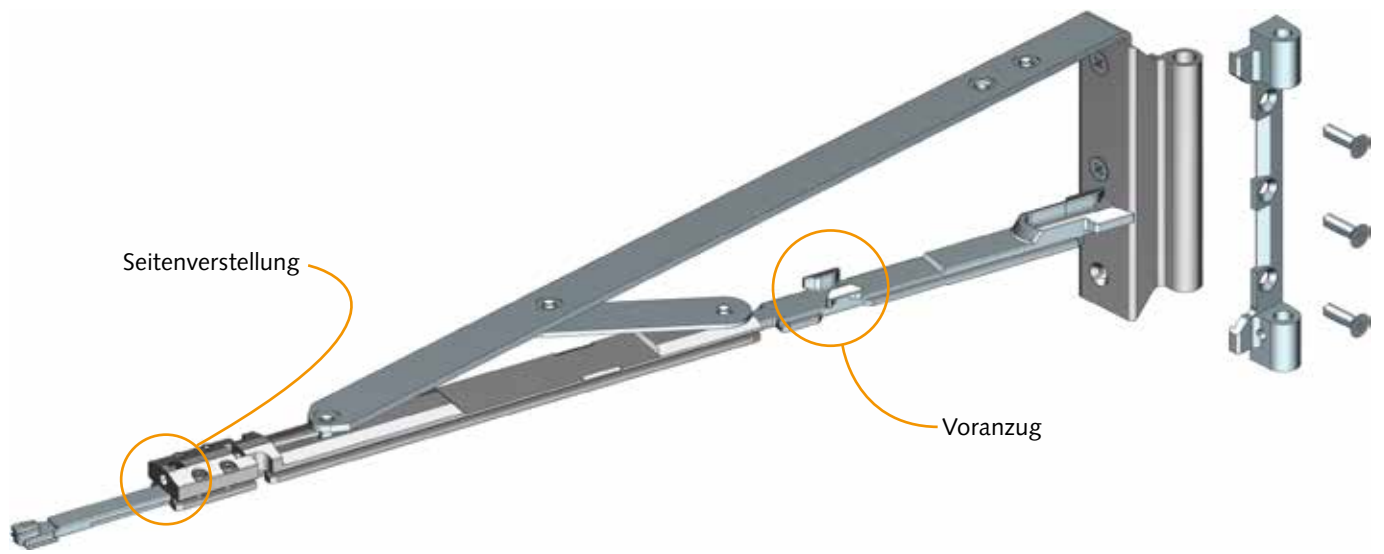

**Technische Daten:**

- Flügelgewicht max.: .....200kg
- Flügelbreite max.: .....1.700 mm (mit Zweitschere ab 1.100mm)
- Seitenverstellung: .....±2 mm an der Schere
- Höhenverstellung: .....+1,5 mm/-1 mm
- Banddurchgang: .....5 mm
- Aufsatz- und Einlassgetriebe: .....38 mm Hub

# zwei auf einen Streich



## Dual-Dreh-Kipp-Beschlag



### Lüftungskomfort verdoppelt

Mit dem neuen Beschlagkonzept für Aluminiumfenster setzt WSS erneut Maßstäbe. Die doppelte Dreh-Kipp-Funktion in Verbindung mit einem Stulp-Flügelbeschlag gewährt hohen Lüftungskomfort bei minimaler Raumeinschränkung und kompletter Fensteröffnung ohne Mittelpfosten.

Die Kippflügel funktion des passiven Flügels wird hierfür manuell angekoppelt und aktiv über das Drehgetriebe gesteuert. Das neue Beschlagkonzept für Aluminium-Fenster erlaubt somit die parallele Kippöffnung, die einfache Kipp Lüftung, sowie das Öffnen von einem oder beiden Drehflügeln.

Der neue Beschlag ergänzt die Fenster-Beschlagserien Standard, Style 180° und Heavy Duty und erlaubt Flügelgewichte bis 150, 170 bzw. 200 kg. Eine elegante Lösung für Ästhetik, Lüftungsfunktion und geringer Raumeinschränkung.

#### Besonderheiten:

- doppelter Lüftungsquerschnitt in Kippstellung
- komfortable Einhandbedienung für zwei Fensterflügel
- kombinierbar mit allen WSS-Fenster-Beschlagserien
- einfache Kopplung am aktiven Dreh-Kipp-Flügel durch Umschalthebel

# Mögliche Öffnungsvarianten



Aktivflügel in Kippstellung  
Passivflügel geschlossen

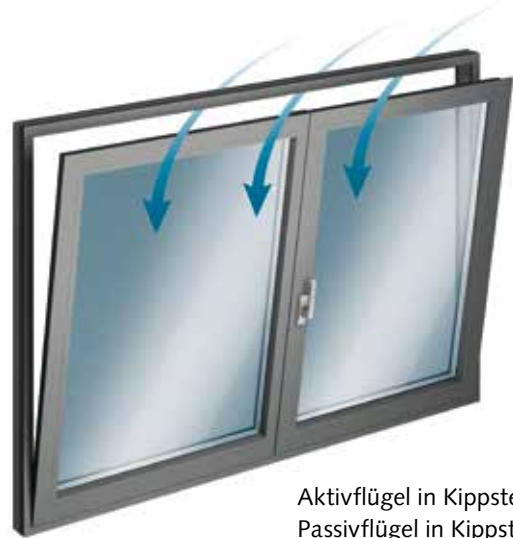

Aktivflügel in Kippstellung  
Passivflügel in Kippstellung



Aktivflügel in Drehstellung  
Passivflügel geschlossen



Aktivflügel in Drehstellung  
Passivflügel in Drehstellung

Passivflügel ohne Griff, Aktivflügel mit Griff

# dezenzte Sicherheit



## Kraftabsorbierender Öffnungsbegrenzer

### Besser sichern.

Die voreingestellte Bremskraft verhindert zuverlässig und dauerhaft ein unkontrolliertes Zuschlagen des Fensterflügels durch Wind oder Durchzug. Hierdurch werden Sachschäden oder gar Verletzungen im Schwenkbereich des Fensters vermieden. Nichtrostende Materialien und eine fettfreie Dämpfungsmechanik erlauben eine wartungsfreie Nutzung.

Zwei Standardgrößen erlauben den Einsatz bis zur Flügelbreite von 1.700 mm bei einem max. Gewicht von 130 kg. Die geringe Bauhöhe und schlanke Geometrie erlauben den Einsatz für fast alle Profilserien sowie für Holz- und Kunststofffenster mit mindestens 12 mm Falzlufthöhe.

#### Besonderheiten:

- Entlastung der Bandteile durch absorbierende Wirkung in der Öffnungsstellung (Endlage)
- vermindert selbstständige Bewegung des Flügels
- mit vorgegebener Bremskraft
- wartungsfrei
- Gehäuse Aluminium E6/C-0 eloxiert
- Kolbenstange aus Edelstahl
- alle Teile aus nichtrostenden Materialien
- Rahmen- und Flügelbock klemmbar, systemabhängig
- rechts und links verwendbar

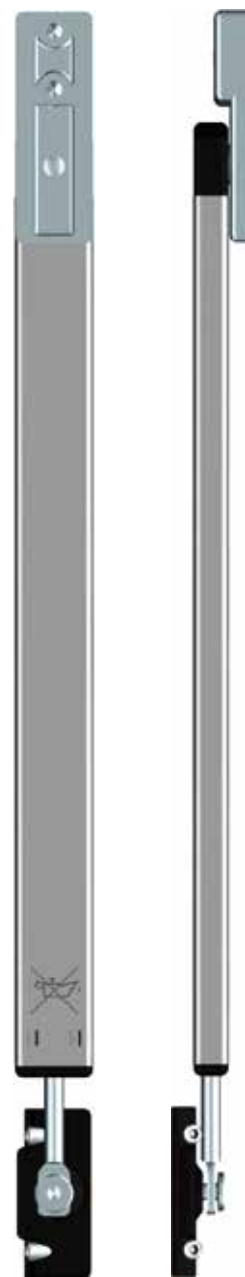

Zur verdeckten Montage für Aluminium-, Holz-, und Kunststoffprofile mit  $\geq 11,5$  mm Falzlufthöhe.

# Öffnung begrenzen



## Stufenlos einstellbarer Öffnungsbegrenzer

### Flügel begrenzen und bremsen

Die neue Generation der WSS-Öffnungsbegrenzer ist für verdeckte und sichtbare Bandseiten einsetzbar. Der Öffnungsbegrenzer ist mit einer frei positionierbaren, verstellbaren Endlagenrastung ausgerüstet. Hierdurch können verschiedene Öffnungsweiten realisiert und der Flügel in der geöffneten Position gehalten werden.

Optional ist der Öffnungsbegrenzer für sichtbare Bandseiten mit einer einstellbaren Bremse einsetzbar, so dass ein sicheres und kontrolliertes Bewegen auch von großen und schweren Flügelementen ermöglicht wird.

Mittels Werkzeug (T25) ist die Schere am Rahmenlager aushängbar. Alle Bauteile sind aus nichtrostenden Materialien.

#### Besonderheiten:

- verhindert selbstständige Bewegung des Flügels
- Bremskraft einstellbar
- alle Teile aus nichtrostenden Materialien
- Rahmen- und Flügelbock klemmbar
- rechts und links verwendbar

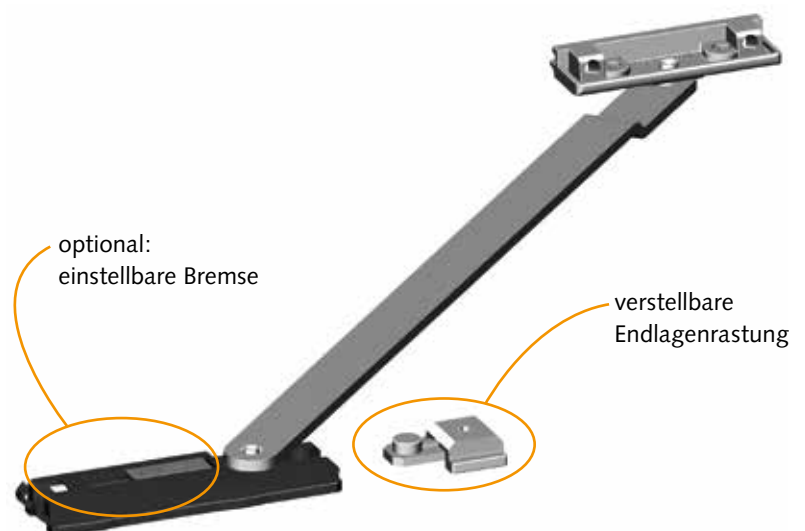

# gesicherte Öffnung



## Abschließbarer Öffnungsbegrenzer

### Kontrollierte Öffnungspositionen

Der neue, abschließbare Öffnungsbegrenzer von WSS erfüllt gleich zwei Funktionen und sichert automatisch. Gerade bei bodentiefen Fenstern ist eine Sicherung unumgänglich. Um jedoch den Einsatz von Sturzbügeln oder Fenstergittern zu vermeiden, werden verstärkt Öffnungsbegrenzer eingesetzt. WSS hat ein System entwickelt, das die Lüftungs- und kontrollierte Öffnungsstellung gleichermaßen absichert.

Die erste Raststellung zur Lüftungsfunktion wird gemäß der jeweiligen Einbausituation durch die Positionierung der Begrenzungsschiene festgelegt. Abhängig von den Anforderungen kann eine Öffnungsweite von ca. 89–120mm eingestellt werden.

Durch Schlüsselbetätigung kann der Flügel bis in die Putzstellung geöffnet werden, diese wird durch die Positionierung der Endlagenrastung festgelegt. Bei sehr breiten Flügeln kann bei Bedarf mit einem Werkzeug (T25) der Scherenarm ausgehängt werden. Ein Zylinder mit Schließzwangfunktion verhindert eine versehentliche Dauer-Entriegelung. Nach Schließen des Flügels rastet dieser wieder sicher in die erste Raststellung ein und erlaubt nur noch die Lüftungsfunktion. Optional ist der Öffnungsbegrenzer auch mit einer einstellbaren Bremse einsetzbar.

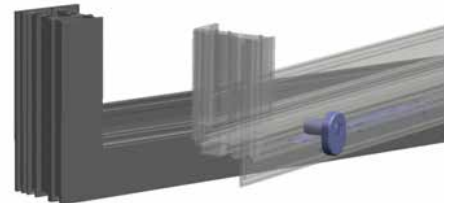

Schließzylinder mit Rosette

#### Besonderheiten:

- selbsttätig verriegelnd
- Schließzwangfunktion
- Bremskraft einstellbar
- verhindert selbstständige Bewegung des Flügels
- alle Teile aus nichtrostenden Materialien
- Rahmen- und Flügelbock klemmbar
- rechts und links verwendbar

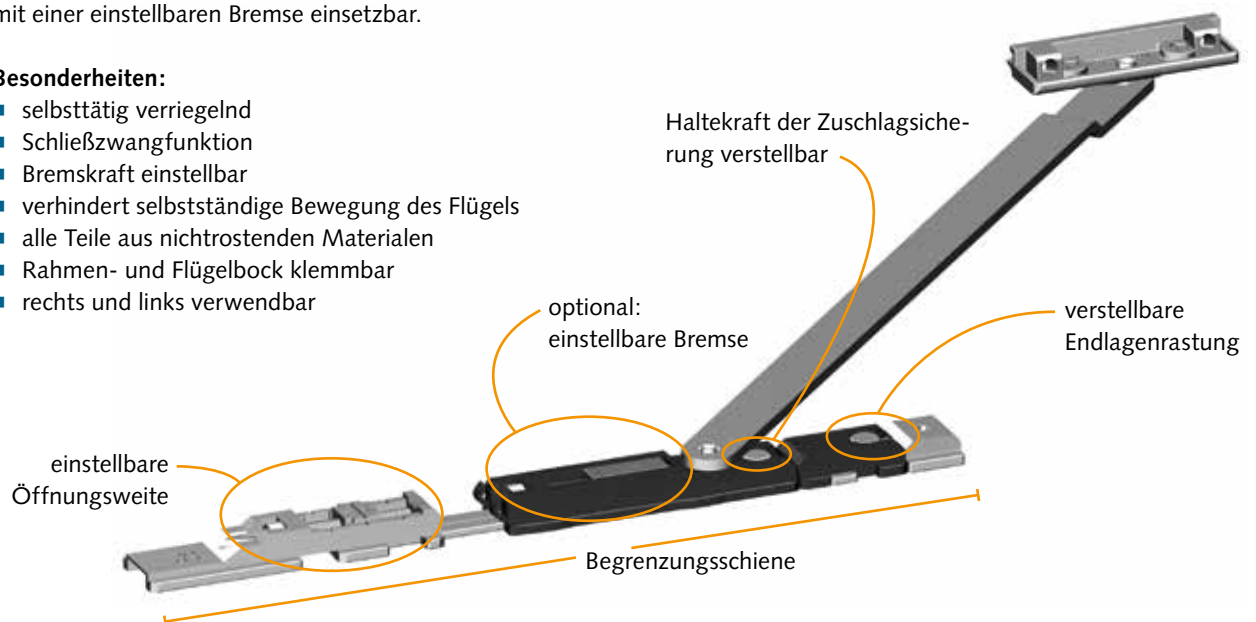







**Wilh. Schlechtendahl & Söhne**  
GmbH & Co. KG

Hauptstraße 18–32  
42579 Heiligenhaus

Postfach 10 05 52 / 62  
42570 Heiligenhaus

Tel.: +49 (0) 20 56 / 17-0  
Fax: +49 (0) 20 56 / 51 42

Web: [www.wss.de](http://www.wss.de)  
E-Mail: [wss@wss.de](mailto:wss@wss.de)

Sämtliche Bild-, Produkt-, Maß- und Ausführungsangaben entsprechen dem Tag der Drucklegung. Wir behalten uns Änderungen vor, die dem technischen Fortschritt und der Weiterentwicklung dienen. Für Druckfehler oder andere technische Irrtümer übernehmen wir keine Gewähr. Rechtsansprüche, gleich welcher Art, können aus der Benutzung unserer Unterlage nicht hergeleitet werden. Der Nachdruck dieser Unterlage, auch auszugsweise, bedarf unserer schriftlichen Genehmigung.