

Technische Hinweise

Türband:

- geeignet für 8 (10) mm ESG / 24 (26) mm Falztiefe
- Einbau in Zargen nach DIN 18101 / 18111
- bis max. 45 mm Falztiefe möglich
- mit Kugellager lieferbar
- Edelstahl-Schrauben M8 (Anzugsmoment 16 Nm)

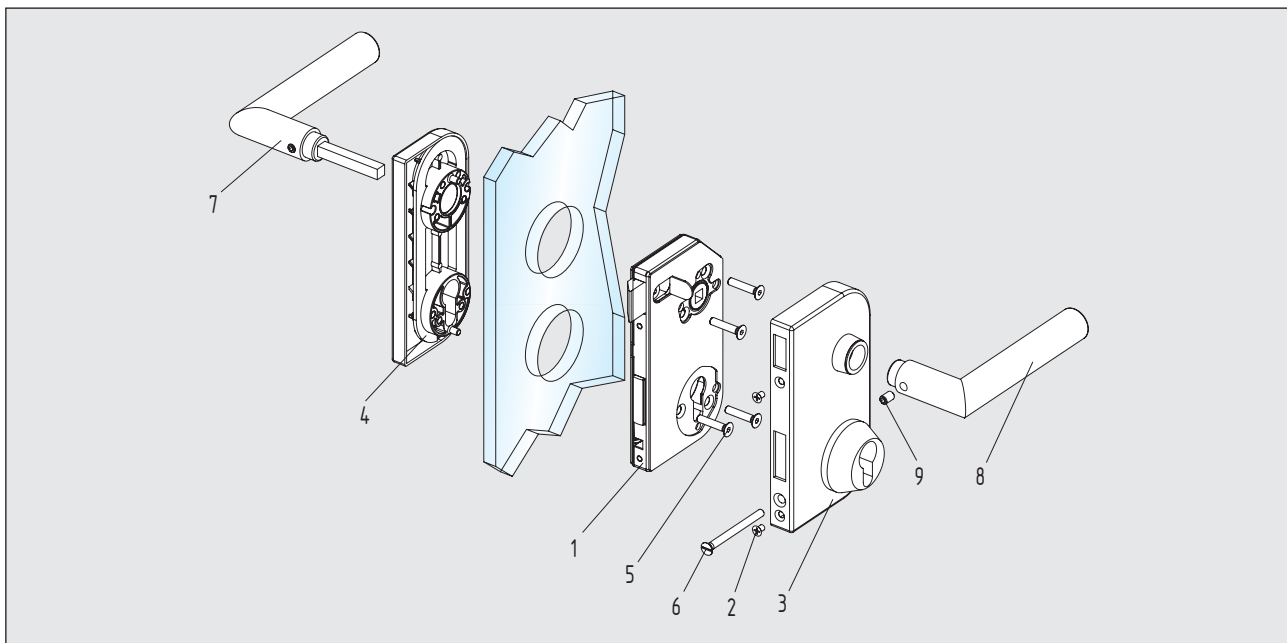
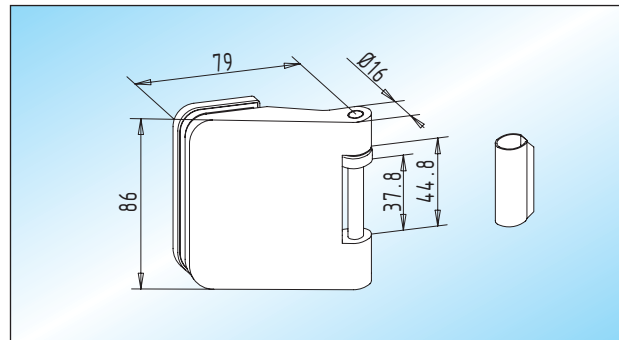
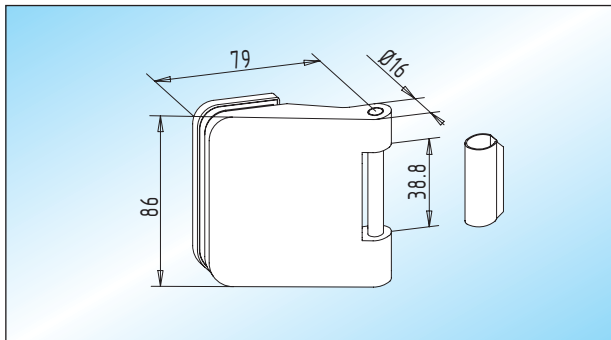

Montagehinweise

1. Glas und Zwischenlagen müssen staub- und fettfrei sein
 2. Schlosseinsatz mit Klemmplatte am Türblatt verschrauben
 3. Abdeckkappe am Schlosseinsatz montieren
 4. Türdrücker-Stiftteil von Klemmplatenseite einsetzen und mit Türdrücker-Lochteil verbinden
 5. Türbänder mit Klemmplatten am Türblatt verschrauben, Abdeckkappen montieren
- Montageanleitungen sind den Beschlägen beigelegt

Schloss - Einzelteile

- 1 Schlosseinsatz
- 2 Schrauben/Abdeckkappe
- 3 Abdeckkappe/Schlosseite
- 4 Abdeckkappe/Klemmplatte
- 5 Befestigungsschrauben
- 6 Bef.-Schraube/Profilzylinder
- 7 Türdrücker-Stiftteil
- 8 Türdrücker-Lochteil
- 9 Gewindestift/Türdrücker