

Außenmaße Länge/Breite/ Höhe	Innenmaße oberer Wagen Länge/Breite/ Höhe	Innenmaße unterer Wagen Länge/Breite/ Höhe	Einbaumaße Länge/Breite/ Höhe
680/470/110	234/384/30	310/384/59	658/448/108

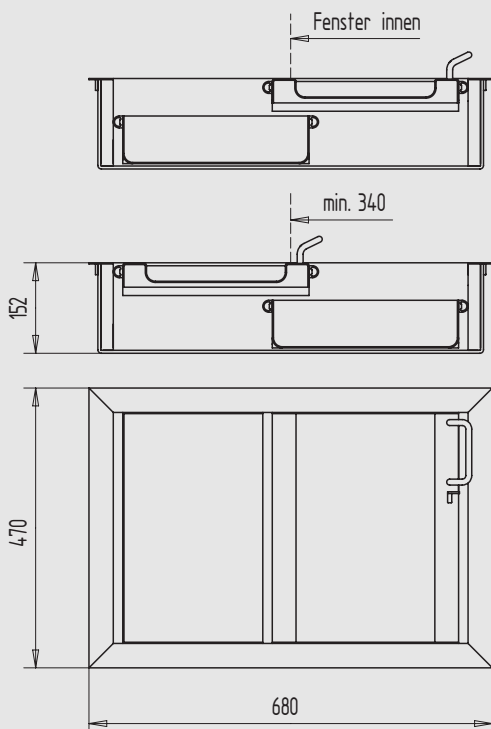

Außenmaße Länge/Breite/ Höhe	Innenmaße oberer Wagen Länge/Breite/ Höhe	Innenmaße unterer Wagen Länge/Breite/ Höhe	Einbaumaße Länge/Breite/ Länge
680/470/152	234/384/30	310/384/101	658/448/150

Tresen-Durchgabemulde, gegenläufig

- für den Innenbereich nach UVV-Kassen
- gegenläufige Bewegung der Mulden
- Stahlchassis und Muldenwagen im Farbton RAL 7021 (schwarzgrau)
- mit eloxiertem Aluminium-Deckrahmen (in Edelstahl-Optik)

Art.-Nr.

09.652.0005.000

**Produkteigen-
schaften**

In den End- sowie in der Mittelstellung können die Muldenwagen arretiert werden.

Tresen-Durchgabemulde

- für den Innenbereich nach UVV-Kassen
- gegenläufige Bewegung der Mulden
- Stahlchassis und Muldenwagen im Farbton RAL 7021 (schwarzgrau)
- mit eloxiertem Aluminium-Deckrahmen (in Edelstahl-Optik)

Art.-Nr.

09.653.0006.000

**Produkt-
eigenschaften**

In den End- sowie in der Mittelstellung können die Muldenwagen arretiert werden.