

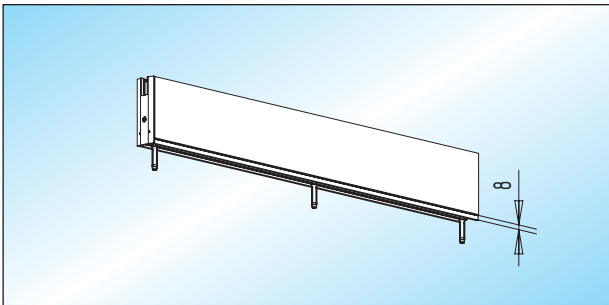

Seitenteilschienen

- max. 6.000 mm Länge (Maß nach Angabe)
- Abdeckbleche aus Aluminium max. 6.000 mm Länge



SK 10 - untere Seitenteilschiene (105 mm)
untere Seitenteilschiene mit 8 mm Sockelprofil

Glas	
8 mm	33.600.0400. ___
10 mm	33.600.0900. ___
12 mm	33.600.1100. ___
15 mm	33.600.1200. ___
19 mm	33.600.1300. ___

- Abdeckbleche aus Messing / Edelstahl max. 2.000 mm Länge

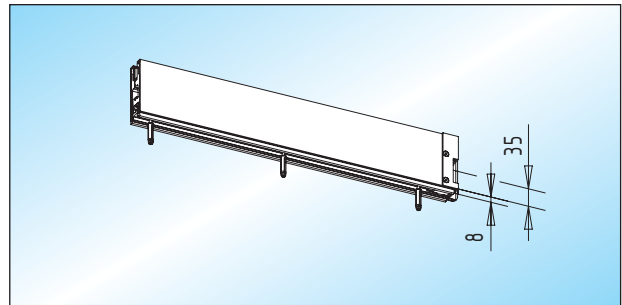

SK 12 - untere Seitenteilschiene (105 mm)
untere Seitenteilschiene mit **E-Öffner** (Arbeitsstrom) und Anschlag, mit 8 mm Sockelprofil.
Glasbearbeitung: Seite 289

Glas	links	rechts
8 mm	33.604.0410. ___	33.604.0420. ___
10 mm	33.604.0910. ___	33.604.0920. ___
12 mm	33.604.1110. ___	33.604.1120. ___
15 mm	33.604.1210. ___	33.604.1220. ___

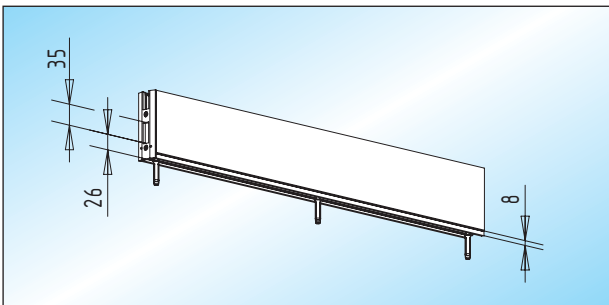

SK 11 - untere Seitenteilschiene (105 mm)
untere Seitenteilschiene mit **Gegenkasten** für waagrecht schließendes Flachriegelschloss, mit 8 mm Sockelprofil

Glas	
8 mm	33.602.0400. ___
10 mm	33.602.0900. ___
12 mm	33.602.1100. ___
15 mm	33.602.1200. ___
19 mm	33.602.1300. ___

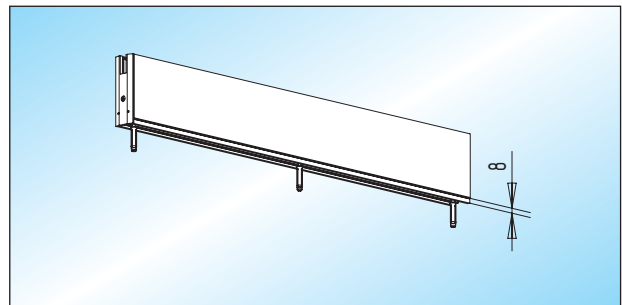

SK 15 - untere Seitenteilschiene (76 mm)
untere Seitenteilschiene mit 8 mm Sockelprofil

Glas	
8 mm	33.800.0400. ___
10 mm	33.800.0900. ___
12 mm	33.800.1100. ___

13

